

TERMOSTATO TIPO A03 AD ATTACCO COSTANTE

CONSTANT CUT-IN THERMOSTAT - TYPE A03

I termostati A03 sono ad attacco costante con differenziale variabile quindi la differenza tra la temperatura di chiusura e la temperatura di apertura è variabile in ogni posizione del campo di regolazione.

La taratura viene eseguita considerando una pressione barometrica di 740mmHg.

The A03 type is a constant cut-In thermostat with variable differential, therefore the differential between cut-in and cut-out temperature is variable over the whole range. The minimum differential that can be obtained is 3°C.

Calibration is carried out at a barometric pressure of 740 mmHg.

Application

The A03 type is used to control the evaporation temperature in:

- two door refrigerators
- no-frost refrigerators

Constructional features

A03 type thermostats are compact, robust, and small in size. All their components are made in conformance to Directive 2002/95/CE RoHS, and in particular they have no Cr VI, while the gas used is CFC FREE in compliance with environmental standards.

Electrical characteristics and terminals

The terminals are disconnectable tabs with

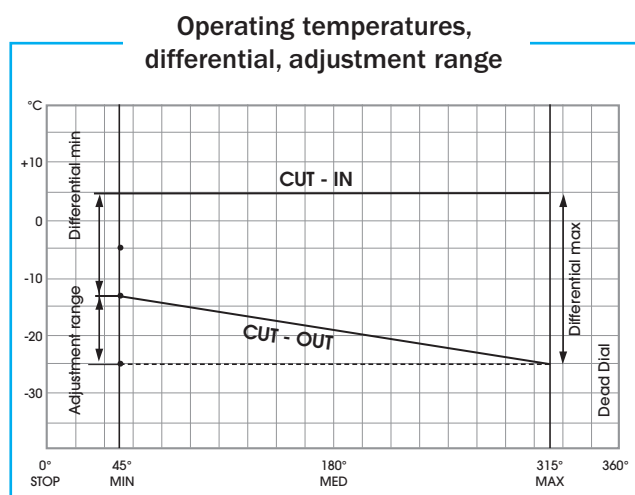

Impiego

I termostati A03 sono destinati al controllo della temperatura di evaporazione nei:

- frigoriferi a doppia porta
- frigoriferi no-frost

Caratteristiche costruttive

I termostati tipo A03 sono compatti, robusti e di piccole dimensioni. Tutti i componenti utilizzati rispondono alla direttiva 2002/95/CE ROHS e in particolare sono esenti da Cr VI mentre i gas di carica sono CFC FREE in rispetto alle normative ambientali.

Caratteristiche elettriche e terminali

I terminali sono di tipo a linguetta sconnettibile con tre dimensioni standard:

2,8 x 0,5mm 6,3 x 0,8mm e 4,8 x 0,8mm

Il termostato A03 è corredato di 2 terminali per il collegamento di terra:

faston da 6,3 x 0,8mm e faston da 4,8 x 0,8mm

Terminali 3-4 : 6(6)A250V~μ

Tubo capillare

Il tubo capillare è in rame con finitura di 3μ di stagno.

Può essere fornito rivestito con guaina estrusa di colore bianco.

Lunghezze standard: da 300mm, ogni 50mm sino a 3000mm.

A richiesta estremità capillare con bulbo o ricciolo.

Per un corretto funzionamento del termostato si consiglia di porre a contatto dell'evaporatore almeno 120mm di estremità capillare; se lo spazio non è sufficiente procedere ad una piegatura rispettando il raggio minimo di curvatura.

Fornitura

I termostati sono forniti in scatole da 100 pezzi, a richiesta kit di accessori e ricambi della serie universali.

Approvazioni

- ENEC 03 (rilasciato da IMQ)
- UL-CSA

three standard sizes:

2.8 x 0.5mm, 6.3 x 0.8mm and 4.8 x 0.8mm

A03 thermostats have 2 terminals for earth connections:

6.3 x 0.8mm and 4.8 x 0.8mm fastons

3-4 Terminals: 6(6)A250V~μ

Capillary tube

The capillary tubes are made of copper with 3μ tin finishing.

They can be supplied covered with a white extruded sleeve.

Standard length: 300mm with steps of 50mm up to 3000mm.

Upon request we can supply capillary ends with bulbs or curl.

To ensure correct position, it must be in contact with the coldest part of the appliance. There must be a good physical contact between the evaporator and at least the last 120mm of the capillary, it is advisable to position this part of the capillary pointing slightly downwards.

If there is insufficient space, the end of the capillary can be bent around the evaporator respecting the minimum bending radius.

Supply

The thermostats are supplied in 100 piece carton boxes. Upon request, accessory kits and universal series spare parts are supplied.

Approvals

- ENEC 03 (issued by IMQ)
- UL-CSA

SCHEMA TIPICO DI COLLEGAMENTO
typical wiring diagram

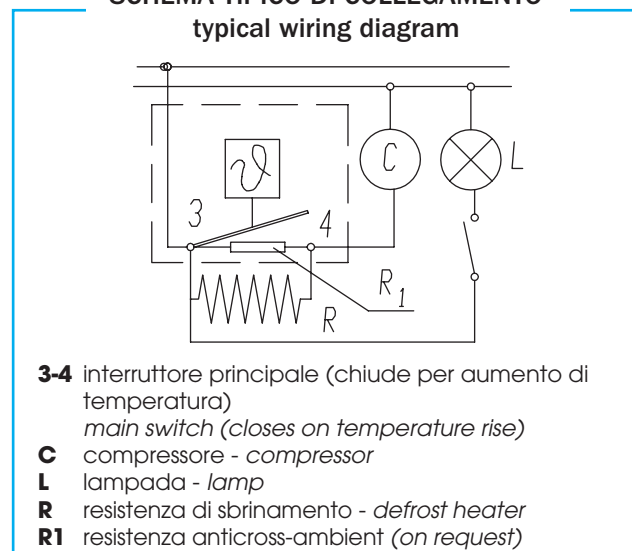

- 3-4** interruttore principale (chiude per aumento di temperatura)
main switch (closes on temperature rise)
- C** compressore - *compressor*
- L** lampada - *lamp*
- R** resistenza di sbrinamento - *defrost heater*
- R1** resistenza anticross-ambient (on request)

DIMENSIONI DI INGOMBRO

TERMOSTATO DISEGNATO IN POSIZ. DI STOP
Control shown in Off position

IL DADO VA FORNITO NON ASSIEMATO
Nut to be supplied unassembled

TERMINALI Arkless 6,3x0,8 (Sec. norma DIN 46244)

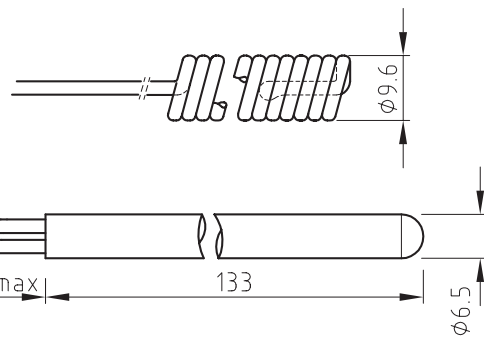
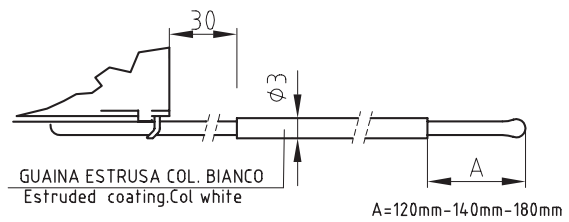
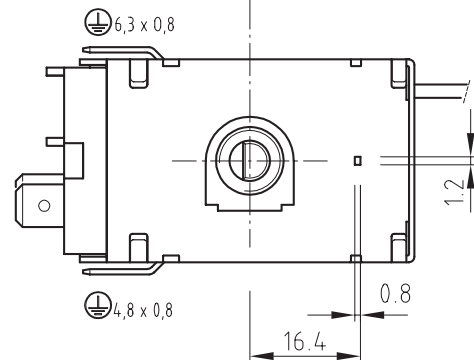
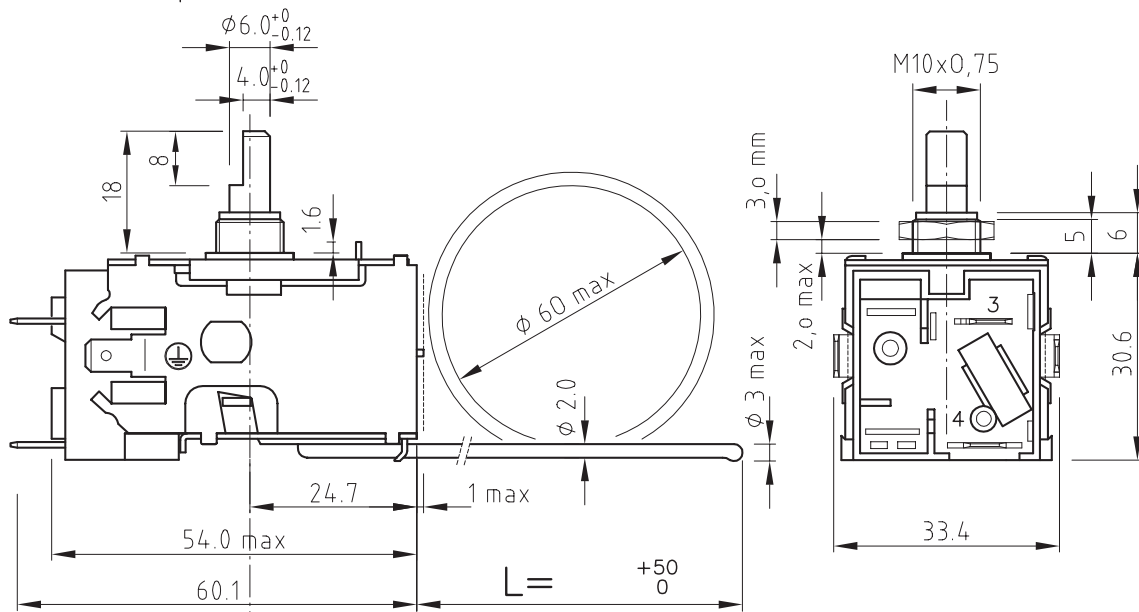

Y=14mm-17mm-21.2mm

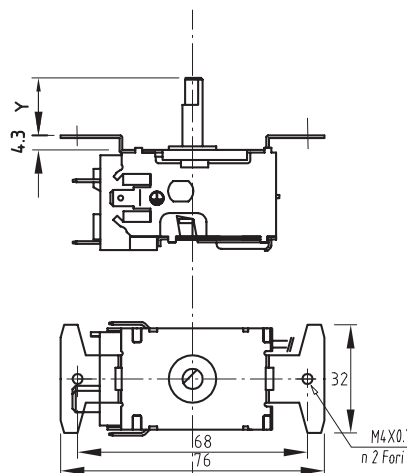
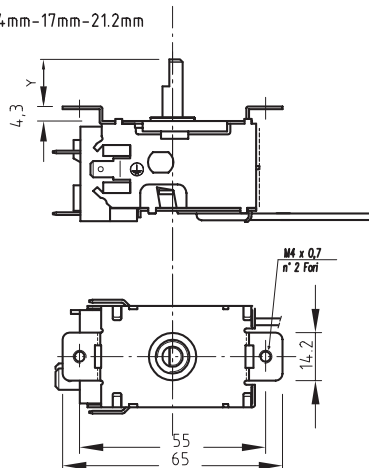

FISSAGGI STANDARD
-Center post
-Staffetta con fori interasse 55mm
-Staffetta con fori interasse 68mm.